

男子決勝トーナメント組合せ 8/12(金) 東京体育館

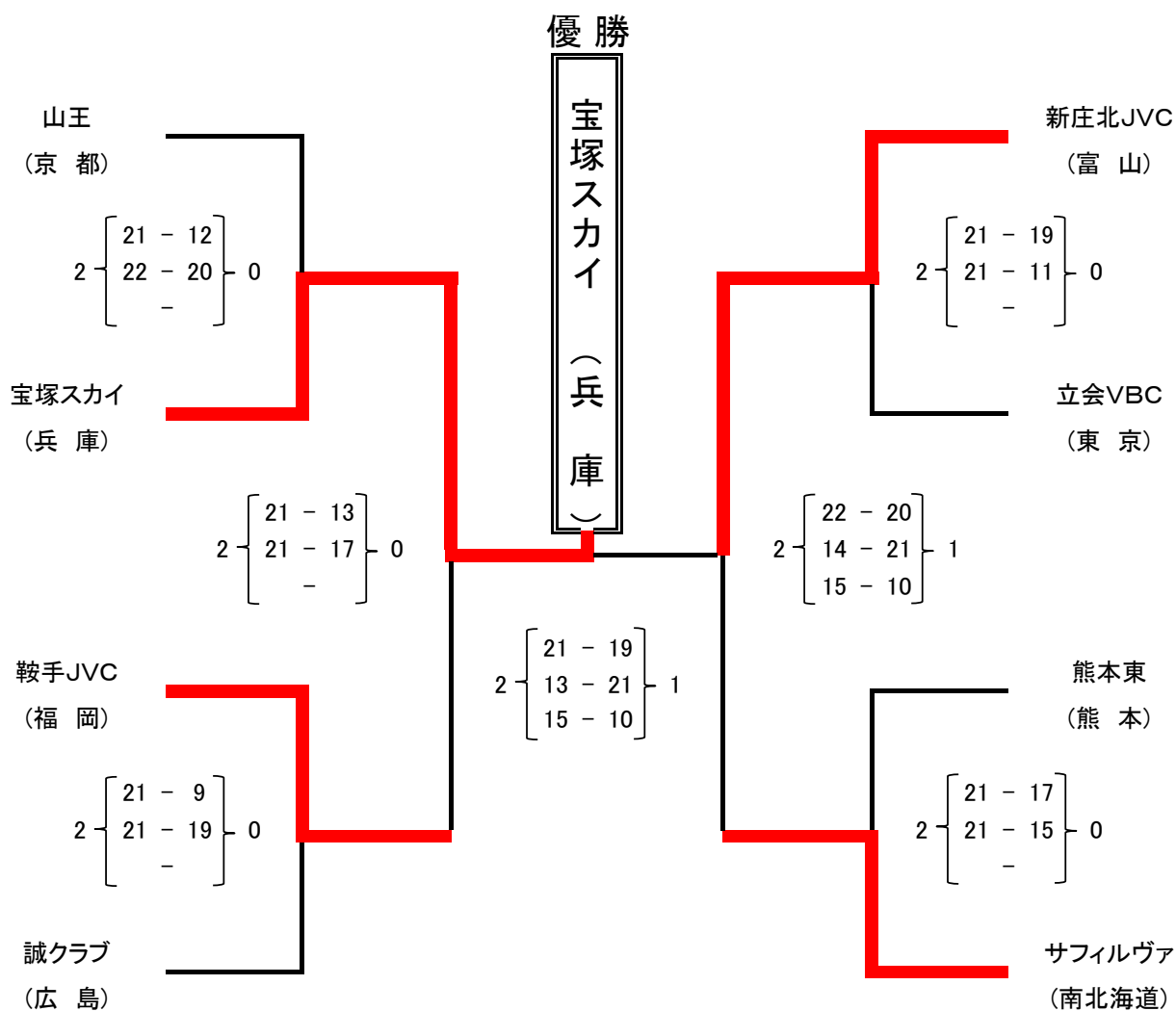

女子決勝トーナメント組合せ 8/12(金) 東京体育館

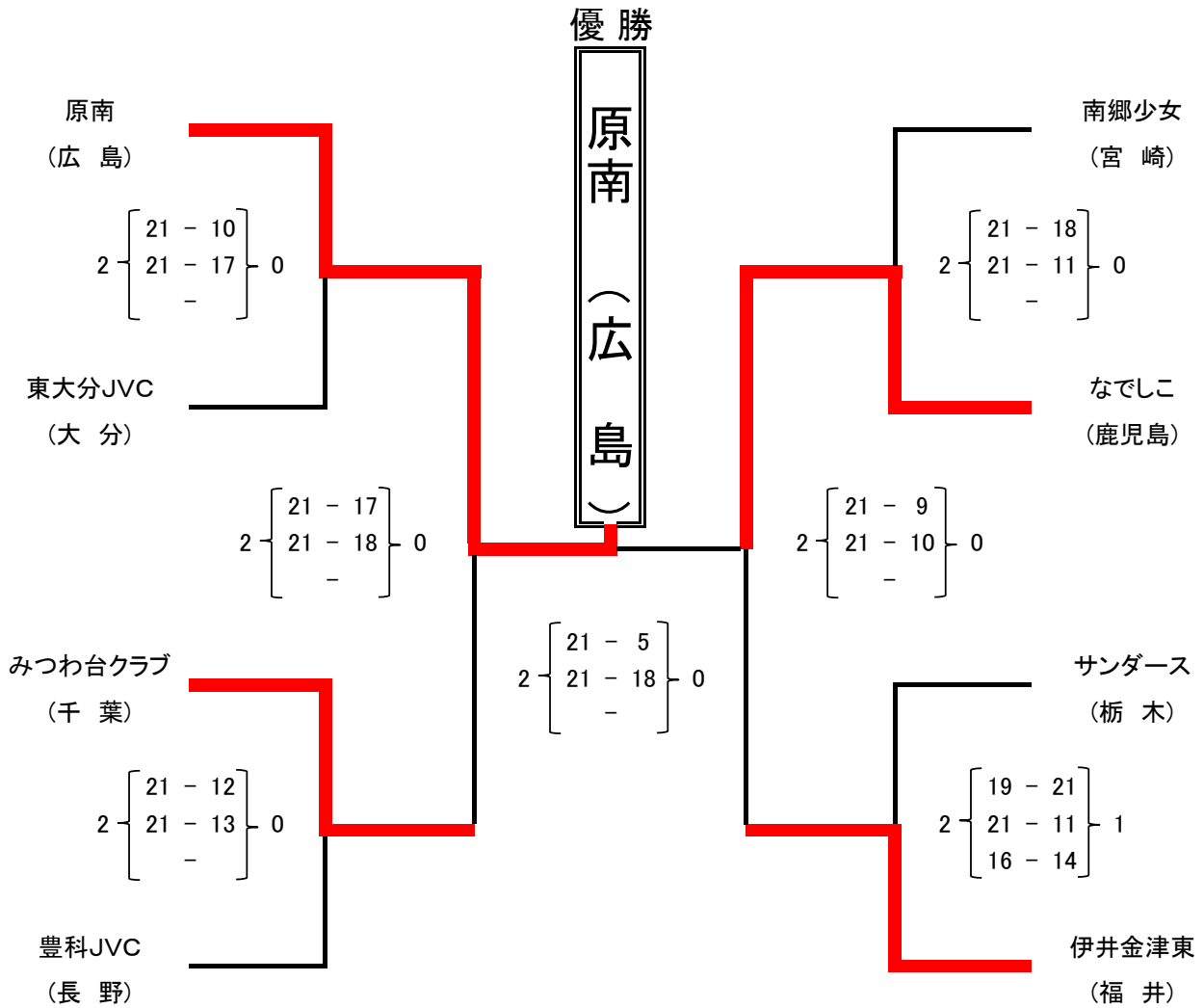

混合決勝トーナメント組合せ 8/12(金) 東京体育館

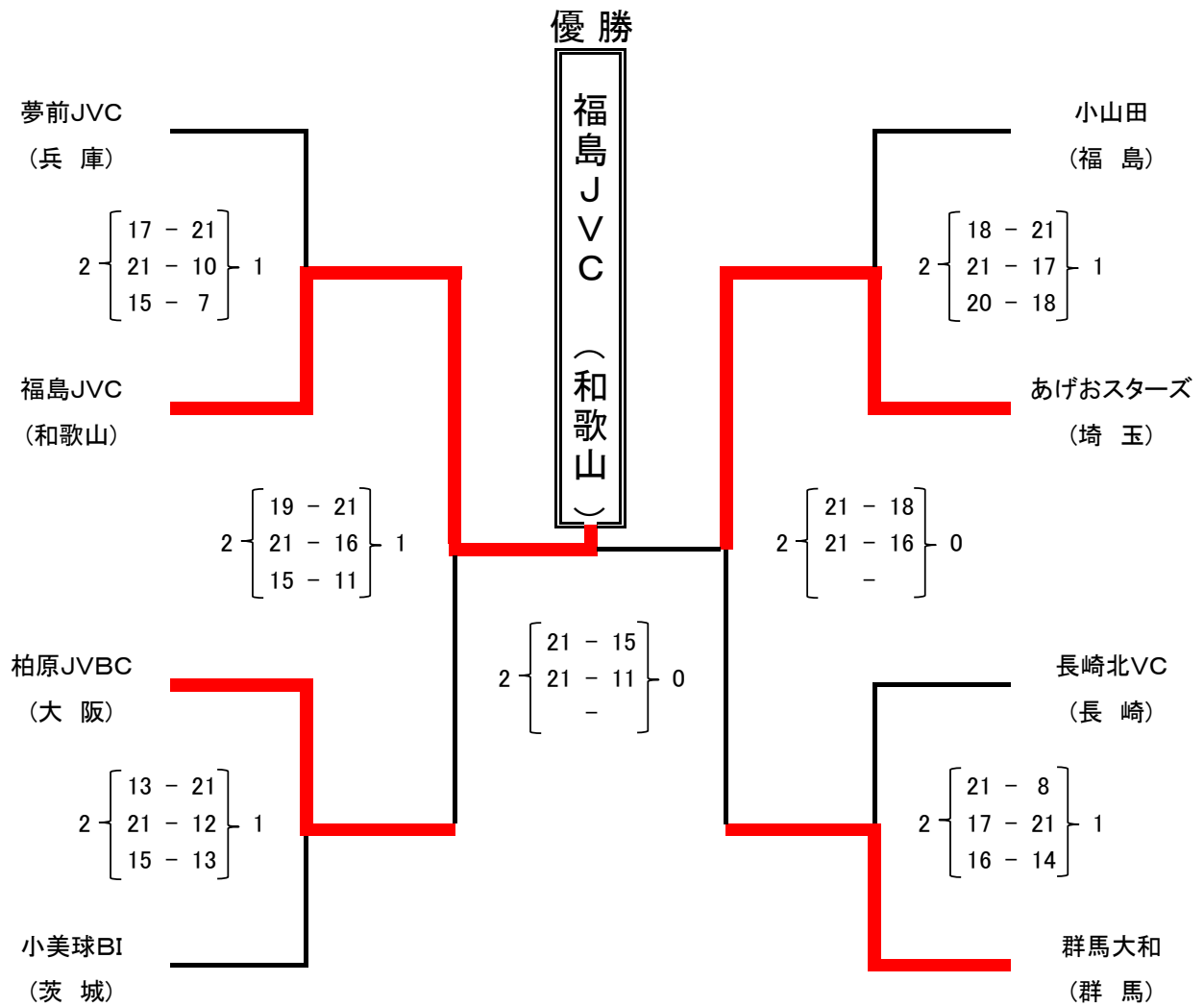

男子予選

第2日目結果 8/11 (木)

【1・2組】 【東京体育館】 Aコート

試合順	マッチ ナンバー	対 戦 カ ー ド		
		チ ャ ム 名	ス コ ア	チ ャ ム 名
第1試合	141	三 日 月 (佐 賀)	1 < 10 - 21 × 21 - 18 × 5 - 15 > 2	誠 ク ラ ブ (広 島)
第2試合	142	紙 屋 排 球 男 子 (宮 崎)	2 < 21 - 11 × 21 - 17 × - > 0	双 葉 V B C (愛 媛)
第3試合	143	岐 南 男 子 (岐 阜)	1 < 21 - 14 × 11 - 21 × 12 - 15 > 2	誠 ク ラ ブ (広 島)
第4試合	144	紙 屋 排 球 男 子 (宮 崎)	2 < 21 - 15 × 20 - 22 × 16 - 14 > 1	西 原 男 子 (沖 縄)
第5試合	145	誠 ク ラ ブ (広 島)	2 < 21 - 7 × 21 - 16 × - > 0	紙 屋 排 球 男 子 (宮 崎)

【3・4組】 【東京体育館】 Dコート

第1試合	146	横 手 J r . (秋 田)	1 < 16 - 21 × 21 - 19 × 14 - 16 > 2	湖 南 菩 提 寺 (滋 賀)
第2試合	147	小 布 施 (長 野)	0 < 19 - 21 × 15 - 21 × - > 2	立 会 V B C (東 京)
第3試合	148	南 部 ス ポ 少 (和 歌 山)	0 < 18 - 21 × 19 - 21 × - > 2	湖 南 菩 提 寺 (滋 賀)
第4試合	149	立 会 V B C (東 京)	2 < 21 - 23 × 21 - 8 × 15 - 12 > 1	丸 山 V C B (千 葉)
第5試合	150	湖 南 菩 提 寺 (滋 賀)	0 < 12 - 21 × 12 - 21 × - > 2	立 会 V B C (東 京)

【5・6組】 【町田市立総合体育館】 Jコート

第1試合	151	逢 坂 男 子 (鳥 取)	2 < 21 - 12 × 21 - 14 × - > 0	青 森 S E I B U (青 森)
第2試合	152	岡 本 ジ ュ ニ ア (神 奈 川)	2 < 21 - 10 × 21 - 16 × - > 0	安 塚 男 子 (栃 木)
第3試合	153	山 王 (京 都)	2 < 17 - 21 × 21 - 17 × 15 - 8 > 1	逢 坂 男 子 (鳥 取)
第4試合	154	岡 本 ジ ュ ニ ア (神 奈 川)	1 < 15 - 21 × 21 - 13 × 11 - 15 > 2	安 来 (島 根)
第5試合	155	山 王 (京 都)	2 < 21 - 15 × 19 - 21 × 15 - 5 > 1	安 来 (島 根)

【7・8組】 【町田市立総合体育館】 Kコート

第1試合	156	上 山 川 (茨 城)	0 < 12 - 21 × 7 - 21 × - > 2	S U N B O Y S (福 井)
第2試合	157	ジ ー ラ イ ズ (北 北 海 道)	2 < 21 - 19 × 21 - 10 × - > 0	新 南 陽 J V C (山 口)
第3試合	158	熊 本 東 (熊 本)	2 < 21 - 10 × 17 - 21 × 15 - 12 > 1	S U N B O Y S (福 井)
第4試合	159	ジ ー ラ イ ズ (北 北 海 道)	2 < 17 - 21 × 21 - 18 × 15 - 11 > 1	吉 岡 V B C (群 馬)
第5試合	160	熊 本 東 (熊 本)	2 < 21 - 16 × 21 - 16 × - > 0	ジ ー ラ イ ズ (北 北 海 道)

【9・10組】 【町田市立総合体育館】 Lコート

第1試合	161	野 市 J V C (高 知)	0 < 7 - 21 × 14 - 21 × - > 2	桜 ケ 丘 男 子 (山 形)
第2試合	162	大 里 男 子 (山 梨)	2 < 18 - 21 × 21 - 13 × 16 - 14 > 1	高 久 (福 島)
第3試合	163	宝 塚 ス カ イ (兵 庫)	2 < 21 - 8 × 21 - 15 × - > 0	桜 ケ 丘 男 子 (山 形)
第4試合	164	大 里 男 子 (山 梨)	0 < 12 - 21 × 10 - 21 × - > 2	六 南 ク ラ ブ (愛 知)
第5試合	165	宝 塚 ス カ イ (兵 庫)	2 < 21 - 14 × 21 - 18 × - > 0	六 南 ク ラ ブ (愛 知)

【11・12組】 【町田市立総合体育館】 Mコート

第1試合	166	お お さ き (宮 城)	0 < 11 - 21 × 9 - 21 × - > 2	鞍 手 J V C (福 岡)
第2試合	167	松 岡 ジ ュ ニ ア (大 分)	2 < 17 - 21 × 21 - 15 × 15 - 7 > 1	十 河 男 子 (香 川)
第3試合	168	片 桐 V B C (奈 良)	0 < 13 - 21 × 11 - 21 × - > 2	鞍 手 J V C (福 岡)
第4試合	169	松 岡 ジ ュ ニ ア (大 分)	0 < 18 - 21 × 20 - 22 × - > 2	パ ン サ ー ズ J r (大 阪)
第5試合	170	鞍 手 J V C (福 岡)	2 < 21 - 19 × 21 - 12 × - > 0	パ ン サ ー ズ J r (大 阪)

【13・14組】 【サイデン化学アリーナ】 Tコート

第1試合	171	森 本 男 子 (石 川)	0 < 14 - 21 × 13 - 21 × - > 2	サ フィ ル ヴ ァ (南 北 海 道)
第2試合	172	川 棚 ク ラ ブ (長 崎)	2 < 21 - 6 × 21 - 10 × - > 0	新 町 (徳 島)
第3試合	173	蓮 田 北 (埼 玉)	0 < 21 - 23 × 14 - 21 × - > 2	サ フィ ル ヴ ァ (南 北 海 道)
第4試合	174	川 棚 ク ラ ブ (長 崎)	2 < 20 - 22 × 21 - 17 × 15 - 12 > 1	海 蔵 (三 重)
第5試合	175	サ フィ ル ヴ ァ (南 北 海 道)	2 < 21 - 13 × 21 - 15 × - > 0	川 棚 ク ラ ブ (長 崎)

【15・16組】 【サイデン化学アリーナ】 Uコート

第1試合	176	業 権 チ ャ ム	0 < 0 - 21 × 0 - 21 × - > 2	始 良 な ぎ さ V C (鹿 児 島)
第2試合	177	グ リ ー ン F (新 潟)	2 < 21 - 11 × 21 - 6 × - > 0	シ ャ イ ニ ャ (岡 山)
第3試合	178	新 庄 北 J V C (富 山)	2 < 21 - 5 × 21 - 3 × - > 0	始 良 な ぎ さ V C (鹿 児 島)
第4試合	179	グ リ ー ン F (新 潟)	0 < 18 - 21 × 22 - 24 × - > 2	岩 手 花 巻 (岩 手)
第5試合	180	新 庄 北 J V C (富 山)	2 < 21 - 11 × 19 - 21 × 15 - 9 > 1	岩 手 花 巻 (岩 手)

女子予選

第2日目結果 8/11 (木)

【1・2組】 【東京体育館】 Bコート

試合順	マッチ ナンバー	チ ャ ム 名	対 戦 カ ー ド				チ ャ ム 名
			ス	コ	ア		
第1試合	181	和 V B C (京 都)	0 <	11 -	21 ×	9 - 21 × - >	原 南 (広 島)
第2試合	182	協 和 (秋 田)	0 <	15 -	21 ×	19 - 21 × - >	青 島 V S C (静 岡)
第3試合	183	琴 東 V C (岡 山)	0 <	5 -	21 ×	4 - 21 × - >	原 南 (広 島)
第4試合	184	青 島 V S C (静 岡)	1 <	13 -	21 ×	21 - 19 × 10 - 15 >	鳥 栖 J V C (佐 賀)
第5試合	185	原 南 (広 島)	2 <	21 -	12 ×	21 - 19 × - >	鳥 栖 J V C (佐 賀)

【3・4組】 【東京体育館】 Eコート

第1試合	186	野 市 J V C (高 知)	0 <	9 -	21 ×	15 - 21 × - >	北 島 J V C (徳 島)
第2試合	187	佐 竹 V S C (茨 城)	1 <	13 -	21 ×	21 - 13 × 12 - 15 >	愛 子 V B C (宮 城)
第3試合	188	豊 科 J V C (長 野)	2 <	15 -	21 ×	22 - 20 × 18 - 16 >	北 島 J V C (徳 島)
第4試合	189	愛 子 V B C (宮 城)	0 <	13 -	21 ×	15 - 21 × - >	マ ー ヴ ェ ラ ス (群 馬)
第5試合	190	豊 科 J V C (長 野)	2 <	21 -	5 ×	18 - 21 × 15 - 8 >	マ ー ヴ ェ ラ ス (群 馬)

【5・6組】 【相模原ギオンアリーナ】 Nコート

第1試合	191	大 村 鈴 田 (長 崎)	2 <	21 -	14 ×	21 - 18 × - >	軽 米 (岩 手)
第2試合	192	片 桐 V B C (奈 良)	2 <	21 -	12 ×	21 - 15 × - >	お ぐ ら V B C (和 歌 山)
第3試合	193	南 郷 少 女 (宮 崎)	2 <	21 -	12 ×	21 - 11 × - >	大 村 鈴 田 (長 崎)
第4試合	194	片 桐 V B C (奈 良)	0 <	19 -	21 ×	16 - 21 × - >	熊 本 大 津 (熊 本)
第5試合	195	南 郷 少 女 (宮 崎)	2 <	21 -	13 ×	25 - 23 × - >	熊 本 大 津 (熊 本)

【7・8組】 【相模原ギオンアリーナ】 Oコート

第1試合	196	湯 田 ミ ラ ク ル (山 梨)	0 <	9 -	21 ×	10 - 21 × - >	小 名 浜 西 リ ト ル (福 島)
第2試合	197	伊 井 金 津 東 (福 井)	2 <	21 -	9 ×	21 - 17 × - >	加 茂 J V C (新 潟)
第3試合	198	金 田 (滋 賀)	2 <	21 -	17 ×	21 - 18 × - >	小 名 浜 西 リ ト ル (福 島)
第4試合	199	伊 井 金 津 東 (福 井)	2 <	25 -	23 ×	21 - 14 × - >	麻 里 布 (山 口)
第5試合	200	金 田 (滋 賀)	0 <	15 -	21 ×	18 - 21 × - >	伊 井 金 津 東 (福 井)

【9・10組】 【相模原ギオンアリーナ】 Pコート

第1試合	201	わ か た け J V C (山 形)	0 <	8 -	21 ×	11 - 21 × - >	鳴 東 V B C (愛 知)
第2試合	202	岡 三 沢 小 V B C (青 森)	2 <	17 -	21 ×	22 - 20 × 15 - 9 >	来 夢 J V C (福 岡)
第3試合	203	な で し こ (鹿 児 島)	2 <	21 -	15 ×	21 - 11 × - >	鳴 東 V B C (愛 知)
第4試合	204	岡 三 沢 小 V B C (青 森)	0 <	14 -	21 ×	9 - 21 × - >	国 分 寺 V S S (香 川)
第5試合	205	な で し こ (鹿 児 島)	2 <	21 -	7 ×	21 - 12 × - >	国 分 寺 V S S (香 川)

【11・12組】 【相模原ギオンアリーナ】 Qコート

第1試合	206	釧 路 A T 1 (北 北 海 道)	2 <	15 -	21 ×	21 - 17 × 15 - 11 >	鴻 巣 南 J V C (埼 玉)
第2試合	207	パ ン ビ ー ナ (神 奈 川)	2 <	18 -	21 ×	21 - 17 × 15 - 10 >	金 栄 J V C (愛 媛)
第3試合	208	桑 名 フ ラ ッ シ ュ (三 重)	2 <	23 -	21 ×	12 - 21 × 16 - 14 >	釧 路 A T 1 (北 北 海 道)
第4試合	209	パ ン ビ ー ナ (神 奈 川)	0 <	21 -	23 ×	24 - 26 × - >	東 大 分 J V C (大 分)
第5試合	210	桑 名 フ ラ ッ シ ュ (三 重)	1 <	18 -	21 ×	21 - 16 × 10 - 15 >	東 大 分 J V C (大 分)

【13・14組】 【サイデン化学アリーナ】 Rコート

第1試合	211	石 海 J V C (兵 庫)	1 <	22 -	20 ×	12 - 21 × 16 - 18 >	江 津 東 V ク ラ ブ (島 根)
第2試合	212	み つ わ 台 ク ラ ブ (千 葉)	2 <	21 -	6 ×	21 - 9 × - >	窪 少 女 V B C (富 山)
第3試合	213	菊 川 学 童 (石 川)	2 <	21 -	15 ×	21 - 10 × - >	江 津 東 V ク ラ ブ (島 根)
第4試合	214	み つ わ 台 ク ラ ブ (千 葉)	2 <	21 -	10 ×	17 - 21 × 15 - 5 >	ハ イ エ ス ト (大 阪)
第5試合	215	菊 川 学 童 (石 川)	0 <	11 -	21 ×	4 - 21 × - >	み つ わ 台 ク ラ ブ (千 葉)

【15・16組】 【サイデン化学アリーナ】 Sコート

第1試合	216	高 須 (岐 阜)	2 <	21 -	18 ×	21 - 15 × - >	室 蘭 W I N 海 陽 (南 北 海 道)
第2試合	217	福 米 J V C (鳥 取)	0 <	18 -	21 ×	19 - 21 × - >	川 崎 ク ラ ブ (沖 縄)
第3試合	218	鶴 川 ウ ィ ン グ ス (東 京)	2 <	21 -	13 ×	21 - 18 × - >	高 須 (岐 阜)
第4試合	219	川 崎 ク ラ ブ (沖 縄)	0 <	9 -	21 ×	9 - 21 × - >	サ ン ダ ー ス (栃 木)
第5試合	220	鶴 川 ウ ィ ン グ ス (東 京)	0 <	12 -	21 ×	19 - 21 × - >	サ ン ダ ー ス (栃 木)

混合予選

第2日目結果 8/11 (木)

【1・2組】 【東京体育館】 Cコート

試合順	マッチ ナンバー	対 戦 カ ー ド		
		チ ャ ム 名	ス コ ア	チ ャ ム 名
第1試合	221	鑄 銭 司 (山口)	0 < 21 - 23 × 10 - 21 × - > 2	小 山 田 (福島)
第2試合	222	鼎 V E S P A (長野)	2 < 21 - 8 × 21 - 16 × - > 0	敷 島 W i n g s (山梨)
第3試合	223	金 沢 城 北 (石川)	1 < 21 - 16 × 18 - 21 × 7 - 15 > 2	小 山 田 (福島)
第4試合	224	鼎 V E S P A (長野)	0 < 9 - 21 × 18 - 21 × - > 2	浅 口 (岡山)
第5試合	225	小 山 田 (福島)	2 < 21 - 17 × 21 - 17 × - > 0	浅 口 (岡山)

【3・4組】 【大田区総合体育館】 Fコート

第1試合	226	大 迫 石 鳥 谷 (岩手)	0 < 14 - 21 × 13 - 21 × - > 2	千 浜 (静岡)
第2試合	227	八 島 マ リ ン ズ (沖縄)	2 < 21 - 10 × 23 - 21 × - > 0	B W F (北海道)
第3試合	228	あ げ お ス タ ー ズ (埼玉)	2 < 21 - 18 × 18 - 21 × 15 - 8 > 1	千 浜 (静岡)
第4試合	229	八 島 マ リ ン ズ (沖縄)	2 < 21 - 11 × 16 - 21 × 15 - 7 > 1	岩 美 北 (鳥取)
第5試合	230	あ げ お ス タ ー ズ (埼玉)	2 < 21 - 15 × 21 - 14 × - > 0	八 島 マ リ ン ズ (沖縄)

【5・6組】 【大田区総合体育館】 Gコート

第1試合	231	守 恒 ジ ュ ニ ア (福岡)	2 < 21 - 12 × 21 - 12 × - > 0	B U D D Y ' S (栃木)
第2試合	232	遠 別 (北海道)	2 < 19 - 21 × 21 - 16 × 15 - 9 > 1	多 度 津 J V C (香川)
第3試合	233	青 森 泉 川 (青森)	2 < 21 - 18 × 21 - 12 × - > 0	守 恒 ジ ュ ニ ア (福岡)
第4試合	234	遠 別 (北海道)	0 < 20 - 22 × 11 - 21 × - > 2	福 島 J V C (和歌山)
第5試合	235	青 森 泉 川 (青森)	0 < 16 - 21 × 14 - 21 × - > 2	福 島 J V C (和歌山)

【7・8組】 【大田区総合体育館】 Hコート

第1試合	236	棄権チーム	0 < 0 - 21 × 0 - 21 × - > 2	比 叡 平 (滋賀)
第2試合	237	長 森 南 (岐阜)	2 < 21 - 8 × 21 - 14 × - > 0	広 原 J V C (宮崎)
第3試合	238	柏 原 J V B C (大阪)	2 < 21 - 19 × 21 - 10 × - > 0	比 叡 平 (滋賀)
第4試合	239	長 森 南 (岐阜)	2 < 21 - 19 × 22 - 20 × - > 0	U N I T E D (三重)
第5試合	240	柏 原 J V B C (大阪)	2 < 21 - 8 × 21 - 13 × - > 0	長 森 南 (岐阜)

【9・10組】 【大田区総合体育館】 Iコート

第1試合	241	江 津 w e s t (島根)	0 < 14 - 21 × 18 - 21 × - > 2	小 美 球 B I (茨城)
第2試合	242	B R A V E S (千葉)	2 < 23 - 21 × 21 - 18 × - > 0	サ ン ラ イ ス (愛知)
第3試合	243	潮 見 (愛媛)	1 < 21 - 23 × 23 - 21 × 7 - 15 > 2	小 美 球 B I (茨城)
第4試合	244	B R A V E S (千葉)	1 < 21 - 12 × 11 - 21 × 10 - 15 > 2	港 南 台 ジ ュ ニ ア (神奈川)
第5試合	245	小 美 球 B I (茨城)	2 < 21 - 14 × 21 - 14 × - > 0	港 南 台 ジ ュ ニ ア (神奈川)

【11・12組】 【バルドラール浦安アリーナ】 Vコート

第1試合	246	湯 布 院 ジ ュ ニ ア (大分)	0 < 7 - 21 × 13 - 21 × - > 2	川 内 北 J V C (徳島)
第2試合	247	つ ば さ J r . (鹿児島)	2 < 19 - 21 × 21 - 8 × 15 - 3 > 1	大 曲 (秋田)
第3試合	248	群 馬 大 和 (群馬)	2 < 21 - 16 × 21 - 17 × - > 0	川 内 北 J V C (徳島)
第4試合	249	つ ば さ J r . (鹿児島)	2 < 22 - 20 × 21 - 17 × - > 0	相 生 J V C (東京)
第5試合	250	群 馬 大 和 (群馬)	2 < 21 - 6 × 16 - 21 × 15 - 12 > 1	つ ば さ J r . (鹿児島)

【13・14組】 【バルドラール浦安アリーナ】 Wコート

第1試合	251	夢 前 J V C (兵庫)	2 < 21 - 14 × 21 - 9 × - > 0	小 野 小 (宮城)
第2試合	252	洛 南 ジ ュ ニ ア (京都)	2 < 21 - 7 × 21 - 19 × - > 0	尾 花 沢 N E O (山形)
第3試合	253	夢 前 J V C (兵庫)	2 < 21 - 14 × 21 - 9 × - > 0	洛 南 ジ ュ ニ ア (京都)

【15・16組】 【バルドラール浦安アリーナ】 Xコート

第1試合	254	長 崎 北 V C (長崎)	2 < 21 - 18 × 21 - 12 × - > 0	大 和 (奈良)
第2試合	255	深 川 V B C (広島)	2 < 21 - 10 × 21 - 11 × - > 0	熊 本 大 津 (熊本)
第3試合	256	長 崎 北 V C (長崎)	2 < 22 - 20 × 21 - 19 × - > 0	深 川 V B C (広島)

男子予選 第1日目結果8/10 (水)

【1組】【東京体育館】

		Aコート			試合	勝	負	得セ	失セ	セット率	総得点	総失点	得点率
順位	チーム名	大里男子	岐南男子	おおさき									
2	大里男子 (山梨)	●	○	○	2	1	1	2	2	1.00	64	66	0.970
1	岐南男子 (岐阜)	○	●	○	2	2	0	4	0	MAX	84	52	1.615
3	おおさき (宮城)	●	●	●	2	0	2	0	4	0.00	54	84	0.643

【2組】【東京体育館】

		Aコート			試合	勝	負	得セ	失セ	セット率	総得点	総失点	得点率
順位	チーム名	海蔵	松岡ジュニア	新南陽JVC									
1	海蔵 (三重)	○	○	○	2	2	0	4	0	MAX	84	43	1.953
2	松岡ジュニア (大分)	●	○	○	2	1	1	2	2	1.00	69	66	1.045
3	新南陽JVC (山口)	●	●	●	2	0	2	0	4	0.00	40	84	0.476

【3組】【東京体育館】

		Dコート			試合	勝	負	得セ	失セ	セット率	総得点	総失点	得点率
順位	チーム名	六南クラブ	誠クラブ	逢坂男子									
1	六南クラブ (愛知)	○	○	○	2	2	0	4	0	MAX	84	61	1.377
2	誠クラブ (広島)	●	○	○	2	1	1	2	2	1.00	80	68	1.176
3	逢坂男子 (鳥取)	●	●	●	2	0	2	0	4	0.00	49	84	0.583

【4組】【東京体育館】

		Dコート			試合	勝	負	得セ	失セ	セット率	総得点	総失点	得点率
順位	チーム名	川棚クラブ	岩手花巻	立会VBC									
2	川棚クラブ (長崎)	○	●	○	2	1	1	3	3	1.00	94	105	0.895
1	岩手花巻 (岩手)	○	○	○	2	2	0	4	2	2.00	106	96	1.104
3	立会VBC (東京)	●	●	●	2	0	2	2	4	0.50	100	99	1.010

【5組】【町田市立総合体育館】

		Jコート			試合	勝	負	得セ	失セ	セット率	総得点	総失点	得点率
順位	チーム名	始良なぎさVC	横手Jr.	片桐VBC									
2	始良なぎさVC (鹿児島)	○	○	●	2	1	1	2	2	1.00	75	72	1.042
3	横手Jr. (秋田)	●	○	●	2	0	2	0	4	0.00	55	84	0.655
1	片桐VBC (奈良)	○	○	○	2	2	0	4	0	MAX	84	58	1.448

【6組】【町田市立総合体育館】

		Jコート			試合	勝	負	得セ	失セ	セット率	総得点	総失点	得点率
順位	チーム名	双葉VBC	丸山VCB	SUNBOYS									
3	双葉VBC (愛媛)	○	●	●	2	0	2	0	4	0.00	38	84	0.452
1	丸山VCB (千葉)	○	○	○	2	2	0	4	0	MAX	85	52	1.635
2	SUNBOYS (福井)	○	●	○	2	1	1	2	2	1.00	74	61	1.213

【7組】【町田市立総合体育館】

		Kコート			試合	勝	負	得セ	失セ	セット率	総得点	総失点	得点率
順位	チーム名	シャイニイ	蓮田北	小布施									
3	シャイニイ (岡山)	○	●	●	2	0	2	0	4	0.00	41	84	0.488
1	蓮田北 (埼玉)	○	○	○	2	2	0	4	0	MAX	84	30	2.800
2	小布施 (長野)	○	●	○	2	1	1	2	2	1.00	59	70	0.843

【8組】【町田市立総合体育館】

		Kコート			試合	勝	負	得セ	失セ	セット率	総得点	総失点	得点率
順位	チーム名	サフィルヴァ	三日月	宝塚スカイ									
2	サフィルヴァ (南北海道)	○	○	●	2	1	1	2	2	1.00	65	73	0.890
3	三日月 (佐賀)	●	○	●	2	0	2	0	4	0.00	54	86	0.628
1	宝塚スカイ (兵庫)	○	○	○	2	2	0	4	0	MAX	84	44	1.909

男子予選 第1日目結果8/10 (水)

【9組】【町田市立総合体育館】

順位	チーム名	コート			試合	勝	負	得セ	失セ	セット率	総得点	総失点	得点率
		熊本東	高久	グリーンF									
1	熊本東 (熊本)		○ 21-9 21-5 2-0	○ 21-16 19-21 15-12 2-1	2	2	0	4	1	4.00	97	63	1.540
3	高久 (福島)	● 9-21 5-21 0-2		● 16-21 10-21 0-2	2	0	2	0	4	0.00	40	84	0.476
2	グリーンF (新潟)	● 16-21 21-19 12-15 1-2	○ 21-16 21-10 2-0		2	1	1	3	2	1.50	91	81	1.123

【10組】【町田市立総合体育館】

順位	チーム名	コート			試合	勝	負	得セ	失セ	セット率	総得点	総失点	得点率
		新町	吉岡VBC	湖南菩提寺									
3	新町 (徳島)		● 12-21 13-21 0-2	● 10-21 17-21 0-2	2	0	2	0	4	0.00	52	84	0.619
1	吉岡VBC (群馬)	○ 21-12 21-13 2-0		○ 21-18 13-21 15-13 2-1	2	2	0	4	1	4.00	91	77	1.182
2	湖南菩提寺 (滋賀)	○ 21-10 21-17 2-0	● 18-21 21-13 13-15 1-2		2	1	1	3	2	1.50	94	76	1.237

【11組】【町田市立総合体育館】

順位	チーム名	コート			試合	勝	負	得セ	失セ	セット率	総得点	総失点	得点率
		上山川	安来	紙屋排球男子									
3	上山川 (茨城)		● 10-21 21-17 12-15 1-2	● 15-21 18-21 0-2	2	0	2	1	4	0.25	76	95	0.800
1	安来 (鳥取)	○ 21-10 17-21 15-12 2-1		○ 14-21 21-17 15-13 2-1	2	2	0	4	2	2.00	103	94	1.096
2	紙屋排球男子 (宮崎)	○ 21-15 21-18 2-0	● 21-14 17-21 13-15 1-2		2	1	1	3	2	1.50	93	83	1.120

【12組】【町田市立総合体育館】

順位	チーム名	コート			試合	勝	負	得セ	失セ	セット率	総得点	総失点	得点率
		桜ヶ丘男子	森本男子	パンサーズJr									
2	桜ヶ丘男子 (山形)		○ 24-22 21-17 2-0	● 17-21 13-21 0-2	2	1	1	2	2	1.00	75	73	1.027
3	森本男子 (石川)	● 22-24 9-21 0-2		● 14-21 19-21 0-2	2	0	2	0	4	0.00	64	87	0.736
1	パンサーズJr (大阪)	○ 21-17 21-13 2-0	○ 21-14 21-19 2-0		2	2	0	4	0	MAX	84	63	1.333

【13組】【サイデン化学アリーナ】

順位	チーム名	コート			試合	勝	負	得セ	失セ	セット率	総得点	総失点	得点率
		南部スポ少	岡本ジュニア	十河男子									
1	南部スポ少 (和歌山)		○ 21-15 21-15 2-0	○ 21-19 21-19 2-0	2	2	0	4	0	MAX	84	68	1.235
2	岡本ジュニア (神奈川)	● 15-21 15-21 0-2		○ 16-21 21-15 15-11 2-1	2	1	1	2	3	0.67	82	89	0.921
3	十河男子 (香川)	● 19-21 19-21 0-2	● 21-16 15-21 11-15 1-2		2	0	2	1	4	0.25	85	94	0.904

【14組】【サイデン化学アリーナ】

順位	チーム名	コート			試合	勝	負	得セ	失セ	セット率	総得点	総失点	得点率
		青森SEIBU	IZULU	西原男子									
2	青森SEIBU (青森)		○ 21-0 21-0 2-0	● 23-25 8-21 0-2	2	1	1	2	2	1.00	73	46	1.587
3	IZULU (静岡)	● 0-21 0-21 0-2		● 0-21 0-21 0-2	2	0	2	0	4	0.00	0	84	0.000
1	西原男子 (沖縄)	○ 25-23 21-8 2-0	○ 21-0 21-0 2-0		2	2	0	4	0	MAX	88	31	2.839

【15組】【サイデン化学アリーナ】

順位	チーム名	コート			試合	勝	負	得セ	失セ	セット率	総得点	総失点	得点率
		ジーライズ	山王	野市JVC									
2	ジーライズ (北北海道)		● 14-21 14-21 0-2	○ 21-11 21-8 2-0	2	1	1	2	2	1.00	70	61	1.148
1	山王 (京都)	○ 21-14 21-14 2-0		○ 21-12 21-16 2-0	2	2	0	4	0	MAX	84	56	1.500
3	野市JVC (高知)	● 11-21 8-21 0-2	● 12-21 16-21 0-2		2	0	2	0	4	0.00	47	84	0.560

【16組】【サイデン化学アリーナ】

順位	チーム名	コート			試合	勝	負	得セ	失セ	セット率	総得点	総失点	得点率
		安塚男子	新庄北JVC	鞍手JVC									
3	安塚男子 (栃木)		● 13-21 11-21 0-2	● 5-21 15-21 0-2	2	0	2	0	4	0.00	44	84	0.524
1	新庄北JVC (富山)	○ 21-13 21-11 2-0		○ 21-18 21-17 2-0	2	2	0	4	0	MAX	84	59	1.424
2	鞍手JVC (福岡)	○ 21-5 21-15 2-0	● 18-21 17-21 0-2		2	1	1	2	2	1.00	77	62	1.242

女子予選 第1日目結果8/10 (水)

【1組】【東京体育館】

		Bコート			試合	勝	負	得セ	失セ	セット率	総得点	総失点	得点率
順位	チーム名	麻里布	窪少女VBC	協和									
1	麻里布 (山口)	○	○	○	2	2	0	4	0	MAX	84	52	1.615
3	窪少女VBC (富山)	●	○	●	2	0	2	1	4	0.25	76	90	0.844
2	協和 (秋田)	●	○	○	2	1	1	2	3	0.67	71	89	0.798

【2組】【東京体育館】

		Bコート			試合	勝	負	得セ	失セ	セット率	総得点	総失点	得点率
順位	チーム名	佐竹VSC	ハイエスト	来夢JVC									
2	佐竹VSC (茨城)	○	●	○	2	1	1	2	3	0.67	77	77	1.000
1	ハイエスト (大阪)	○	○	○	2	2	0	4	0	MAX	84	53	1.585
3	来夢JVC (福岡)	●	●	○	2	0	2	1	4	0.25	65	96	0.677

【3組】【東京体育館】

		Eコート			試合	勝	負	得セ	失セ	セット率	総得点	総失点	得点率
順位	チーム名	福米JVC	鳥栖JVC	湯田ミラクル									
2	福米JVC (鳥取)	○	●	○	2	1	1	2	2	1.00	66	77	0.857
1	鳥栖JVC (佐賀)	○	○	○	2	2	0	4	0	MAX	84	46	1.826
3	湯田ミラクル (山梨)	●	●	○	2	0	2	0	4	0.00	57	84	0.679

【4組】【東京体育館】

		Eコート			試合	勝	負	得セ	失セ	セット率	総得点	総失点	得点率
順位	チーム名	金栄JVC	軽米	豊科JVC									
3	金栄JVC (愛媛)	○	●	●	2	0	2	1	4	0.25	66	96	0.688
2	軽米 (岩手)	○	○	●	2	1	1	2	3	0.67	81	88	0.920
1	豊科JVC (長野)	○	○	○	2	2	0	4	0	MAX	84	47	1.787

【5組】【相模原ギオンアリーナ】

		Nコート			試合	勝	負	得セ	失セ	セット率	総得点	総失点	得点率
順位	チーム名	和VBC	鴻巣南JVC	南郷少女									
3	和VBC (京都)	○	●	●	2	0	2	0	4	0.00	64	87	0.736
2	鴻巣南JVC (埼玉)	○	○	●	2	1	1	2	2	1.00	79	82	0.9634
1	南郷少女 (宮崎)	○	○	○	2	2	0	4	0	MAX	89	63	1.4127

【6組】【相模原ギオンアリーナ】

		Nコート			試合	勝	負	得セ	失セ	セット率	総得点	総失点	得点率
順位	チーム名	加茂JVC	室蘭WIN海陽	国分寺VSS									
3	加茂JVC (新潟)	○	●	●	2	0	2	2	4	0.50	96	90	1.067
2	室蘭WIN海陽 (南北海道)	○	○	●	2	1	1	3	3	1.00	86	97	0.887
1	国分寺VSS (香川)	○	○	○	2	2	0	4	2	2.00	102	97	1.052

【7組】【相模原ギオンアリーナ】

		Oコート			試合	勝	負	得セ	失セ	セット率	総得点	総失点	得点率
順位	チーム名	なでしこ	原南	石海JVC									
1	なでしこ (鹿児島)	○	○	○	2	2	0	4	0	MAX	84	61	1.377
2	原南 (広島)	●	○	○	2	1	1	2	2	1.00	72	62	1.161
3	石海JVC (兵庫)	●	●	○	2	0	2	0	4	0.00	51	84	0.607

【8組】【相模原ギオンアリーナ】

		Oコート			試合	勝	負	得セ	失セ	セット率	総得点	総失点	得点率
順位	チーム名	鳴東VBC	愛子VBC	鶴川ウィングス									
2	鳴東VBC (愛知)	○	○	●	2	1	1	3	3	1.00	106	101	1.050
3	愛子VBC (宮城)	●	○	●	2	0	2	1	4	0.25	86	98	0.878
1	鶴川ウィングス (東京)	○	○	○	2	2	0	4	1	4.00	96	89	1.079

女子予選 第1日目結果8/10 (水)

【9組】【相模原ギオンアリーナ】

		Pコート											
順位	チーム名	みつわ台クラブ	青島VSC	熊本大津	試合	勝	負	得セ	失セ	セット率	総得点	総失点	得点率
2	みつわ台クラブ (千葉)	○	●	●	2	1	1	3	2	1.50	85	68	1.250
3	青島VSC (静岡)	●	○	●	2	0	2	1	4	0.25	72	91	0.791
1	熊本大津 (熊本)	○	○	○	2	2	0	4	2	2.00	100	98	1.020

【10組】【相模原ギオンアリーナ】

		Pコート											
順位	チーム名	金田	野市JVC	岡三沢小VBC	試合	勝	負	得セ	失セ	セット率	総得点	総失点	得点率
1	金田 (滋賀)	○	○	○	2	2	0	4	0	MAX	84	46	1.826
3	野市JVC (高知)	●	○	●	2	0	2	0	4	0.00	50	86	0.581
2	岡三沢小VBC (青森)	●	○	○	2	1	1	2	2	1.00	69	71	0.972

【11組】【相模原ギオンアリーナ】

		Qコート											
順位	チーム名	桑名フラッシュ	わかたけJVC	北島JVC	試合	勝	負	得セ	失セ	セット率	総得点	総失点	得点率
1	桑名フラッシュ (三重)	○	○	○	2	2	0	4	1	4.00	97	84	1.155
3	わかたけJVC (山形)	●	○	●	2	0	2	0	4	0.00	59	84	0.702
2	北島JVC (徳島)	●	○	○	2	1	1	3	2	1.50	93	81	1.148

【12組】【相模原ギオンアリーナ】

		Qコート											
順位	チーム名	大村鈴田	バンビーナ	菊川学童	試合	勝	負	得セ	失セ	セット率	総得点	総失点	得点率
3	大村鈴田 (長崎)	○	●	●	2	0	2	0	4	0.00	69	85	0.812
2	バンビーナ (神奈川県)	○	○	●	2	1	1	2	2	1.00	67	81	0.827
1	菊川学童 (石川)	○	○	○	2	2	0	4	0	MAX	84	54	1.556

【13組】【サイデン化学アリーナ】

		Rコート											
順位	チーム名	サンダース	おぐらVBC	江津東Vクラブ	試合	勝	負	得セ	失セ	セット率	総得点	総失点	得点率
1	サンダース (栃木)	○	○	○	2	2	0	4	0	MAX	84	42	2.000
3	おぐらVBC (和歌山)	●	○	●	2	0	2	0	4	0.00	51	84	0.607
2	江津東Vクラブ (鳥根)	●	○	○	2	1	1	2	2	1.00	66	75	0.880

【14組】【サイデン化学アリーナ】

		Rコート											
順位	チーム名	高須	東大分JVC	小名浜西リトル	試合	勝	負	得セ	失セ	セット率	総得点	総失点	得点率
3	高須 (岐阜)	○	●	●	2	0	2	0	4	0.00	44	84	0.524
1	東大分JVC (大分)	○	○	○	2	2	0	4	1	4.00	88	69	1.275
2	小名浜西リトル (福岡)	○	○	○	2	1	1	3	2	1.50	87	66	1.318

【15組】【サイデン化学アリーナ】

		Sコート											
順位	チーム名	川崎クラブ	伊井金津東	琴東VC	試合	勝	負	得セ	失セ	セット率	総得点	総失点	得点率
3	川崎クラブ (沖縄)	○	●	●	2	0	2	0	4	0.00	57	85	0.671
2	伊井金津東 (福井)	○	○	●	2	1	1	3	2	1.50	96	85	1.129
1	琴東VC (岡山)	○	○	○	2	2	0	4	1	4.00	94	77	1.221

【16組】【サイデン化学アリーナ】

		Sコート											
順位	チーム名	片桐VBC	釧路AT1	マーヴェラス	試合	勝	負	得セ	失セ	セット率	総得点	総失点	得点率
2	片桐VBC (奈良)	○	○	●	2	1	1	2	3	0.67	85	85	1.000
3	釧路AT1 (北北海道)	●	○	●	2	0	2	2	4	0.50	86	108	0.796
1	マーヴェラス (群馬)	○	○	○	2	2	0	4	1	4.00	97	75	1.293

混合予選

第1日目結果8/10(水)

【1組】【東京体育館】

Cコート

順位	チーム名	湯布院ジュニア	千浜	港南台ジュニア	試合	勝点	勝	負	得セ	失セ	セット率	総得点	総失点	得点率
3	湯布院ジュニア (大分)	●	10 - 21 5 - 21 0 - 2	●	2	2	0	2	0	4	0.00	41	84	0.488
2	千浜 (静岡)	○	21 - 10 21 - 5 2 - 0	●	2	3	1	1	3	2	1.50	92	64	1.438
1	港南台ジュニア (神奈川)	○	21 - 17 21 - 9 2 - 0	○	2	4	2	0	4	1	4.00	91	76	1.197

【2組】【東京体育館】

Cコート

順位	チーム名	遠別	洛南ジュニア	潮見	試合	勝点	勝	負	得セ	失セ	セット率	総得点	総失点	得点率
2	遠別 (北北海道)	○	21 - 18 21 - 16 2 - 0	●	2	3	1	1	2	2	1.00	74	76	0.974
3	洛南ジュニア (京都)	●	18 - 21 16 - 21 0 - 2	●	2	2	0	2	0	4	0.00	63	84	0.750
1	潮見 (愛媛)	○	21 - 14 21 - 18 2 - 0	○	2	4	2	0	4	0	MAX	84	61	1.377

【3組】【大田区総合体育館】

Fコート

順位	チーム名	敷島Wings	川内北JVC	UNITED	試合	勝点	勝	負	得セ	失セ	セット率	総得点	総失点	得点率
3	敷島Wings (山梨)	●	19 - 21 13 - 21 0 - 2	●	2	2	0	2	0	4	0.00	62	85	0.729
2	川内北JVC (徳島)	○	21 - 19 21 - 13 2 - 0	●	2	3	1	1	3	2	1.50	93	83	1.120
1	UNITED (三重)	○	22 - 20 21 - 10 2 - 0	○	2	4	2	0	4	1	4.00	94	81	1.160

【4組】【大田区総合体育館】

Fコート

順位	チーム名	青森泉川	広原JVC	県VESPA	試合	勝点	勝	負	得セ	失セ	セット率	総得点	総失点	得点率
1	青森泉川 (青森)	○	21 - 5 21 - 15 2 - 0	○	2	4	2	0	4	1	4.00	89	63	1.413
3	広原JVC (宮崎)	●	5 - 21 15 - 21 0 - 2	●	2	2	0	2	0	4	0.00	57	88	0.648
2	県VESPA (長野)	●	14 - 21 21 - 11 8 - 15 1 - 2	○	2	3	1	1	3	2	1.50	89	84	1.060

【5組】【大田区総合体育館】

Gコート

順位	チーム名	守恒ジュニア	岩美北	小山田	試合	勝点	勝	負	得セ	失セ	セット率	総得点	総失点	得点率
3	守恒ジュニア (福岡)	●	11 - 21 14 - 21 0 - 2	●	2	2	0	2	0	4	0.00	56	84	0.667
1	岩美北 (鳥取)	○	21 - 11 21 - 14 2 - 0	○	2	4	2	0	4	0	MAX	84	61	1.377
2	小山田 (福島)	○	21 - 19 21 - 12 2 - 0	●	2	3	1	1	2	2	1.00	78	73	1.068

【6組】【大田区総合体育館】

Gコート

順位	チーム名	八島マリンズ	群馬大和	鑄銭司	試合	勝点	勝	負	得セ	失セ	セット率	総得点	総失点	得点率
2	八島マリンズ (沖縄)	●	9 - 21 16 - 21 0 - 2	○	2	3	1	1	2	2	1.00	67	72	0.931
1	群馬大和 (群馬)	○	21 - 9 21 - 16 2 - 0	○	2	4	2	0	4	0	MAX	84	54	1.556
3	鑄銭司 (山口)	●	18 - 21 12 - 21 0 - 2	●	2	2	0	2	0	4	0.00	59	84	0.702

【7組】【大田区総合体育館】

Hコート

順位	チーム名	柏原JVBC	サンライズ	尾花沢NEO	試合	勝点	勝	負	得セ	失セ	セット率	総得点	総失点	得点率
1	柏原JVBC (大阪)		○ 21 - 12 0 - 21 2 - 0	○ 21 - 12 21 - 7 2 - 0	2	4	2	0	4	0	MAX	84	39	2.154
3	サンライズ (愛知)	● 12 - 21 8 - 21 0 - 2		● 17 - 21 21 - 14 13 - 15 1 - 2	2	2	0	2	1	4	0.25	71	92	0.772
2	尾花沢NEO (山形)	● 12 - 21 7 - 21 0 - 2	○ 21 - 17 14 - 21 15 - 13 2 - 1		2	3	1	1	2	3	0.67	69	93	0.742

【8組】【大田区総合体育館】

Hコート

順位	チーム名	泉野VBC	長崎北VC	BUDDY'S	試合	勝点	勝	負	得セ	失セ	セット率	総得点	総失点	得点率
3	泉野VBC (高知)		● 0 - 21 0 - 21 0 - 2	● 0 - 21 0 - 21 0 - 2	2	2	0	2	0	4	0.00	0	84	0.000
1	長崎北VC (長崎)	○ 21 - 0 21 - 0 2 - 0		○ 21 - 15 21 - 12 2 - 0	2	4	2	0	4	0	MAX	84	27	3.111
2	BUDDY'S (栃木)	○ 21 - 0 21 - 0 2 - 0	● 15 - 21 12 - 21 0 - 2		2	3	1	1	2	2	1.00	69	42	1.643

【9組】【大田区総合体育館】

Iコート

順位	チーム名	多度津JVC	長森南	あげおスターズ	試合	勝点	勝	負	得セ	失セ	セット率	総得点	総失点	得点率
3	多度津JVC (香川)		● 19 - 21 21 - 15 12 - 15 1 - 2	● 11 - 21 13 - 21 0 - 2	2	2	0	2	1	4	0.25	76	93	0.817
2	長森南 (岐阜)	○ 21 - 19 15 - 21 15 - 12 2 - 1		● 13 - 21 15 - 21 0 - 2	2	3	1	1	2	3	0.67	79	94	0.840
1	あげおスターズ (埼玉)	○ 21 - 11 21 - 13 - 2 - 0	○ 21 - 13 21 - 15 - 2 - 0		2	4	2	0	4	0	MAX	84	52	1.615

【10組】【大田区総合体育館】

Iコート

順位	チーム名	つばさJr.	福島JVC	小野小	試合	勝点	勝	負	得セ	失セ	セット率	総得点	総失点	得点率
2	つばさJr. (鹿児島)		● 12 - 21 9 - 21 0 - 2	○ 21 - 13 21 - 11 2 - 0	2	3	1	1	2	2	1.00	63	66	0.955
1	福島JVC (和歌山)	○ 21 - 12 21 - 9 2 - 0		○ 21 - 11 21 - 10 2 - 0	2	4	2	0	4	0	MAX	84	42	2.000
3	小野小 (宮城)	● 13 - 21 11 - 21 0 - 2	● 11 - 21 10 - 21 0 - 2		2	2	0	2	0	4	0.00	45	84	0.536

【11組】【バルドラール浦安アリーナ】

Vコート

順位	チーム名	相生JVC	大迫石鳥谷	比叡平	試合	勝点	勝	負	得セ	失セ	セット率	総得点	総失点	得点率
1	相生JVC (東京)		○ 21 - 4 21 - 5 2 - 0	○ 21 - 12 21 - 6 2 - 0	2	4	2	0	4	0	MAX	84	27	3.111
3	大迫石鳥谷 (岩手)	● 4 - 21 5 - 21 0 - 2		● 3 - 21 2 - 21 0 - 2	2	2	0	2	0	4	0.00	14	84	0.167
2	比叡平 (滋賀)	● 12 - 21 6 - 21 0 - 2	○ 21 - 3 21 - 2 2 - 0		2	3	1	1	2	2	1.00	60	47	1.277

【12組】【バルドラール浦安アリーナ】

Vコート

順位	チーム名	熊本大津	江津west	金沢城北	試合	勝点	勝	負	得セ	失セ	セット率	総得点	総失点	得点率
2	熊本大津 (熊本)		○ 22 - 24 21 - 12 15 - 13 2 - 1	● 16 - 21 19 - 21 0 - 2	2	3	1	1	2	3	0.67	93	91	1.022
3	江津west (鳥根)	● 24 - 22 12 - 21 13 - 15 1 - 2		● 25 - 23 19 - 21 8 - 15 1 - 2	2	2	0	2	2	4	0.50	101	117	0.863
1	金沢城北 (石川)	○ 21 - 16 21 - 19 2 - 0	○ 23 - 25 21 - 19 15 - 8 2 - 1		2	4	2	0	4	1	4.00	101	87	1.161

混合予選 第1日目結果8/10(水)

【13組】【バドミントン浦安アリーナ】

Wコート

順位	チーム名	浅口	BRAVES	BWF	大和	試合	勝点	勝点順位	勝	負	得セ	失セ	セット率	ポイント率	総得点	総失点	得点率
1	浅口 (岡山)			○ 21 - 8 21 - 18 - - 2 - 0	○ 24 - 22 22 - 20 - - 2 - 0	2	4	1	2	0	4	0	MAX	10.000	42	26	1.615
2	BRAVES (千葉)			○ 19 - 21 21 - 13 15 - 7 2 - 1	○ 21 - 14 21 - 15 - - 2 - 0	2	4	1	2	0	4	1	4.00	4.000	55	41	1.341
3	BWF (南北海道)	● 8 - 21 18 - 21 - - 0 - 2	● 21 - 19 13 - 21 7 - 15 1 - 2			2	2	3	0	2	1	4	0.25	0.250	67	97	0.691
4	大和 (奈良)	● 22 - 24 20 - 22 - - 0 - 2	● 14 - 21 15 - 21 - - 0 - 2			2	2	3	0	2	0	4	0.00	0.000	71	88	0.807

【14組】【バドミントン浦安アリーナ】

Xコート

順位	チーム名	深川VBC	大曲	夢前JVC	小美球BI	試合	勝点	勝点順位	勝	負	得セ	失セ	セット率	ポイント率	総得点	総失点	得点率
3	深川VBC (広島)			● 18 - 21 24 - 22 7 - 15 1 - 2	● 21 - 23 21 - 11 9 - 15 1 - 2	2	2	3	0	2	2	4	0.50	0.500	49	58	0.845
4	大曲 (秋田)			● 17 - 21 10 - 21 - - 0 - 2	● 14 - 21 16 - 21 - - 0 - 2	2	2	3	0	2	0	4	0.00	0.000	27	42	0.643
1	夢前JVC (兵庫)	○ 21 - 18 22 - 24 15 - 7 2 - 1	○ 21 - 17 21 - 10 - - 2 - 0			2	4	1	2	0	4	1	4.00	4.000	100	76	1.316
2	小美球BI (茨城)	○ 23 - 21 11 - 21 15 - 9 2 - 1	○ 21 - 14 21 - 16 - - 2 - 0			2	4	1	2	0	4	1	4.00	4.000	91	81	1.123